

UTS 4.3 PROX - CARATTERISTICHE TECNICHE E FUNZIONI

211STR10050

Generalità	Console di comando	UTS 4.3 PROX
	Indirizzamento	Digitale
	Collegamento	Serial Bus RS485
Interfaccia utente	Display	Colori TFT 4.3"
	Risoluzione	480x272
	Touch screen	Capacitivo multipoint
	Informazioni funzionali	Iconografia dinamica
	Sintesi vocale	Della centrale
	Speaker	Multifunzionale
	Help contestuale	Grafico
	Programmi gestibili	Max 15
Auto-protezioni	Anti-apertura/rimozione	Meccanico micro-switch
Caratteristiche elettriche	Tensione nominale	12V DC
	Tensione operativa	Range 10 ÷ 15V DC
	Assorbimento a riposo	80mA @ 12V DC
	Assorbimento max	160mA @ 12V DC
Caratteristiche fisiche	Temperatura di esercizio	+5°C...+40°C
	Classe ambientale	II
	Grado di protezione	IP40
	Contenitore	ASA
	Dimensioni (L x A x P)	154 x 104,6 x 23mm
	Peso	230g
Conformità		EN 50131-1 EN 50131-3

CONSOLE UTS 4.3 PROX

GENERALITÀ

Console di gestione e programmazione. Interfaccia utente composta da: display touch screen TFT 4,3" capacitivo multipoint, sintesi vocale, iconografia dinamica contestuale, funzione Help. La console può gestire fino a 15 programmi di funzionamento. La console integra un lettore di chiavi RFID. Con la console è possibile: attivare/disattivare i programmi, interagire con i telecomandi, accedere ai menù di programmazione, visualizzare e gestire le segnalazioni di anomalia.

DISPLAY AREE DI SEGNALAZIONE

La schermata principale della tastiera visualizza le informazioni, suddivise in quattro macro-aree di segnalazione:
 A - Area di visualizzazione delle icone adibite alle segnalazioni degli stati di alimentazione da rete elettrica e batteria, manomissione e anomalia generale.
 B - Area di visualizzazione dei testi d'informazione sugli stati generali del sistema, e di risposta interattiva ai comandi introdotti
 C - Area sinottica di informazione dello stato dei programmi, l'area indica i numeri e gli stati di inserito, disinserito e memoria di allarme di tutti i programmi gestiti dalla console.
 D - Area di visualizzazione delle icone con cui è possibile selezionare rapidamente, tramite tocco le principali funzioni della console.

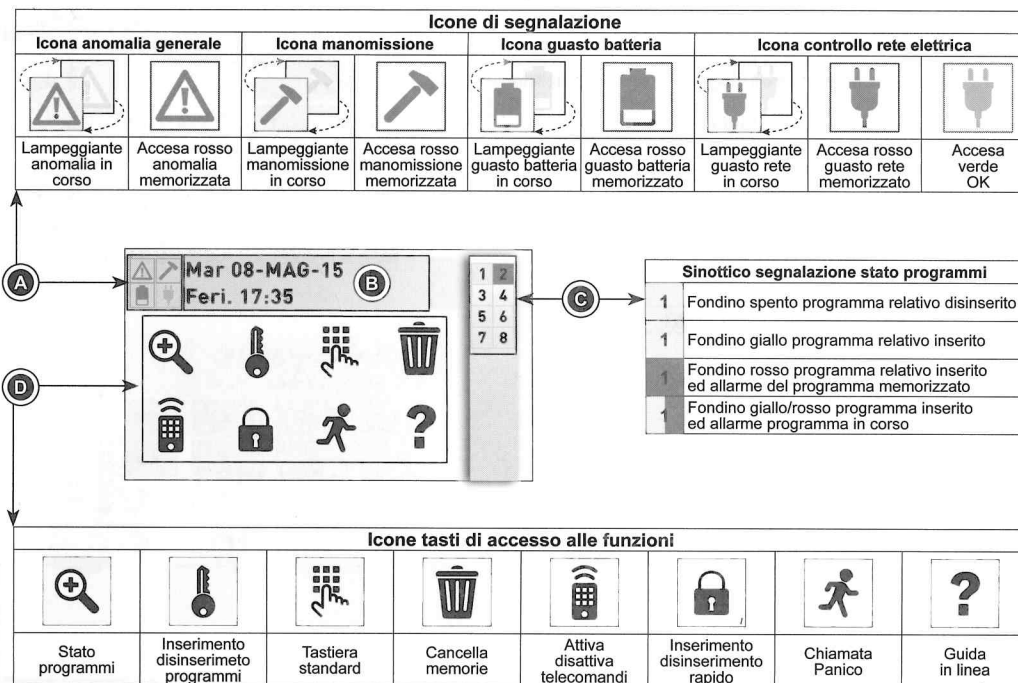

VISUALIZZAZIONE STATO PROGRAMMI



Accedi

Per accedere alla visualizzazione Stato programmi tocca l'icona

Si visualizzano i cartellini relativi ai programmi abbinati alla console. Il colore del cartellino indica lo stato funzionale del programma:

Nero - programma disattivo

Giallo - programma attivo

Rosso - programma disattivo ed allarme memorizzato

Giallo/rosso programma attivo ed allarme in corso



Info

Toccando il cartellino di un programma il sistema notifica l'elenco delle zone aperte (appartenenti al programma)

Toccando l'area di visualizzazione testi il sistema notifica gli stati di funzionamento generale



Esci

Per uscire dalla visualizzazione tocca l'icona Uscita

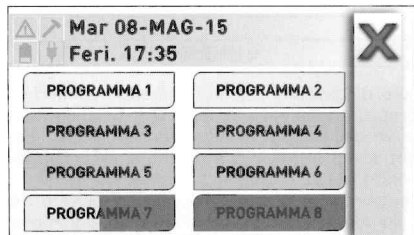

INSERIMENTO DISINSERIMENTO



Accedi

Per accedere alla funzione Inserimento disinserimento tocca l'icona, poi per inserire e/o disinserire i programmi di funzionamento del sistema digita il tuo codice



Correggi

Correggi gli eventuali errori di digitazione del codice con i tasti: BACK per cancellare l'ultima cifra digitata e CLR per cancellare tutte le cifre digitate

Inserisci / Disinserisci programma

Per inserire o disinserire il programma tocca il cartellino

YES

Inserisci / Disinserisci tutti i programmi

Inserisci tutti i programmi associati al codice con # YES

Disinserisci tutti i programmi associati al codice con # NO



Esci

Per uscire dalla visualizzazione tocca l'icona Uscita

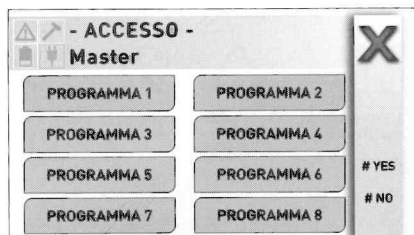
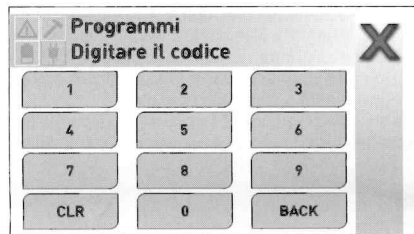

TASTIERA STANDARD



Accedi

Per accedere alla visualizzazione della Tastiera standard tocca l'icona.

Con la tastiera in modalità standard è possibile digitando il proprio codice, inserire e/o disinserire i programmi di funzionamento del sistema, gestire i telecomandi ed accedere al menù Utente



Info

L'utilizzo della tastiera standard è consigliato solo agli utenti esperti



Esci

Per uscire dalla visualizzazione tocca il tasto EXIT o attendi l'uscita automatica

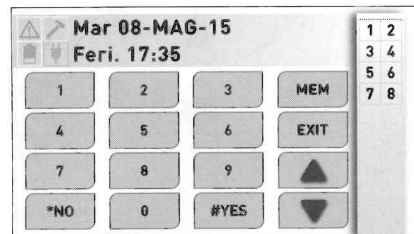

CANCELLAZIONE MEMORIE



Accedi

Per accedere a Cancellazione memorie tocca l'icona

Cancellazione memorie

Per cancellare le memorie digitare il codice di inserimento



Correggi

Per correggere eventuali errori di digitazione del codice utilizza i tasti: BACK per cancellare l'ultima cifra digitata e CLR per cancellare tutte le cifre digitate



Esci

Per uscire dalla visualizzazione tocca l'icona Uscita



Attenzione - la cancellazione della memoria di manomissione può essere effettuata solo dall'installatore



ATTIVAZIONE DISATTIVAZIONE TELECOMANDI



Accedi

Per accedere alla gestione dei telecomandi tocca l'icona, poi digita il tuo codice di inserimento



Correggi

Correggi gli eventuali errori di digitazione del codice con i tasti: BACK per cancellare l'ultima cifra digitata e CLR per cancellare tutte le cifre digitate



Seleziona telecomando

Seleziona il telecomando con i tasti freccia SU /GIU



Gestisci telecomando

Attiva o disattiva il telecomando con i tasti ON / OFF



Esci

Per uscire dalla visualizzazione tocca l'icona Uscita

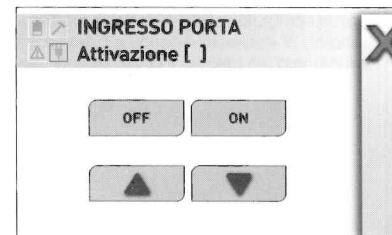
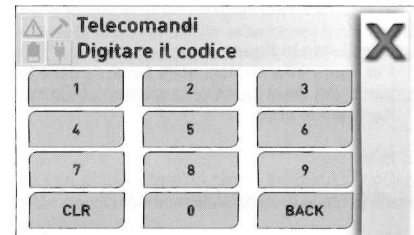

INSERIMENTO DISINSERIMENTO RAPIDO



Accedi

Tocca l'icona per accedere ad inserimento / disinserimento rapido

Inserisci / Disinserisci programma

Per inserire o disinserire il programma tocca il cartellino



Esci

Per uscire dalla visualizzazione tocca l'icona Uscita o attendi l'uscita automatica

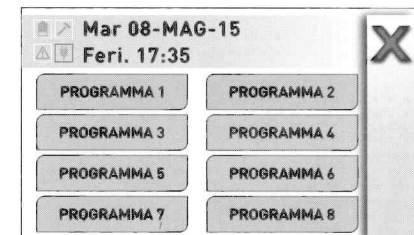

CHIAMATA PANICO



Attiva Chiamata panico

Per attivare la funzione Chiamata panico, tocca l'icona e mantieni la pressione per circa 3 secondi. L'attivazione è confermata dalla visualizzazione del cartellino di notifica "Chiamata panico"



Info

La funzione Chiamata panico attua le chiamate telefoniche concordate con l'installatore a fronte di questo evento. L'inoltro delle chiamate relative a "Chiamata panico" non può essere bloccato.

GUIDA IN LINEA



Attiva Guida in linea

Per attivare la funzione Guida in linea, tocca l'icona. In seguito all'attivazione l'icona si colora di giallo.

Usa Guida in linea

Per avere informazioni sulle funzioni delle icone o di particolari aree di visualizzazione del display, tocca le icone e/o le aree.



Info

Con la funzione Guida in linea attivata non è possibile utilizzare le funzioni della console.



Esci

Per uscire dalla funzione tocca l'icona.

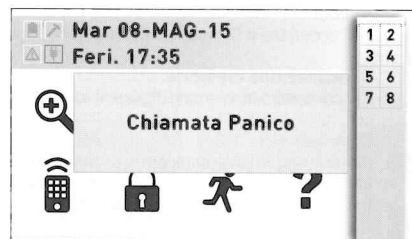

GESTIONE PROGRAMMI CON CHIAVE RFID



Accedi

Per accedere alla gestione dei programmi tramite chiave RFID, avvicina la chiave di prossimità alla zona indicata.

La console visualizza i cartellini dei programmi abbinati alla chiave.

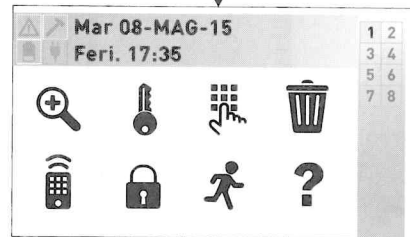
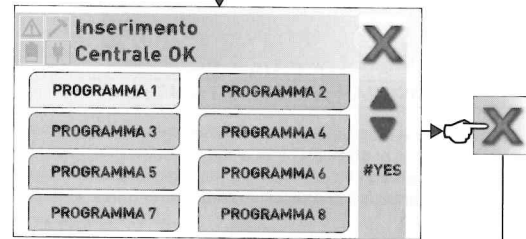
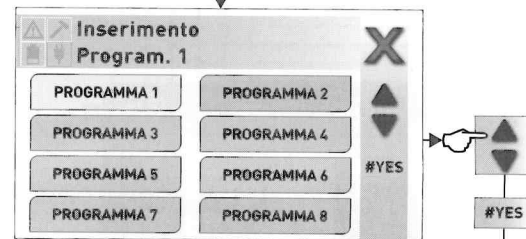
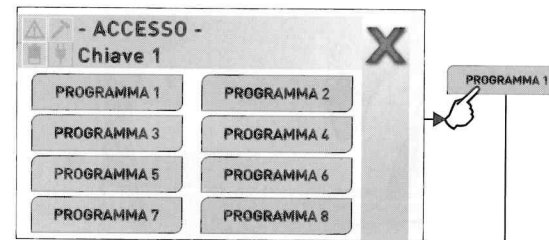

Tocca il cartellino/i dei programmi che vuoi attivare.

Il cartellino si colora di giallo ed inizia a lampeggiare, indicando che il programma è nella fase di preinserimento.

In questa fase è possibile selezionare tramite le icone freccia le zone aperte per isolarle dal funzionamento.

Per isolare la zona selezionata tocca il tasto #YES.

Al termine della fase di preinserimento il cartellino smette di lampeggiare, indicando che la centrale ha inserito il programma scelto.

Se vuoi forzare l'uscita tocca l'icona X, oppure attendi la fine del time-out. La console visualizza la videata principale, visualizzando il numero del programma attivato su uno sfondo di colore giallo.

MONTAGGIO

Apri il contenitore

Il contenitore della console è composta da due parti la console ed il telaio di fissaggio per separarli svita la vite.

- (A) Svita la vite (imperdibile) che unisce console e telaio
- (B) Inserisci nella fessura un cacciavite a taglio spingi leggermente per sganciare il telaio dalla console.

Separa il telaio di fissaggio

Il telaio è ancora unito alla console da due eccentrici posti nel vertice superiore e la morsettiera di cablaggio

- (C) Metti le dita dentro la finestra al centro del telaio
- (D) Impugna il telaio e sgancialo sollevando le dita

Fissa il telaio

Il telaio della console può essere fissato su una superficie piana o su una scatola da incasso 503

- (E) Fori per il fissaggio a parete
- (F) Asole per il fissaggio su scatola da incasso 503
- (G) Foro di fissaggio per la vite tamper anti-rimozione

Chiudi il contenitore

Dopo aver fissato il telaio, collega il cavo alla morsettiera. Aggancia la console al telaio ed avvita la vite di bloccaggio

- (H) Aggancia la console al telaio spingendola verso il basso
- (I) Ruota la console spingendola verso il telaio
- (L) Avvita la vite di bloccaggio

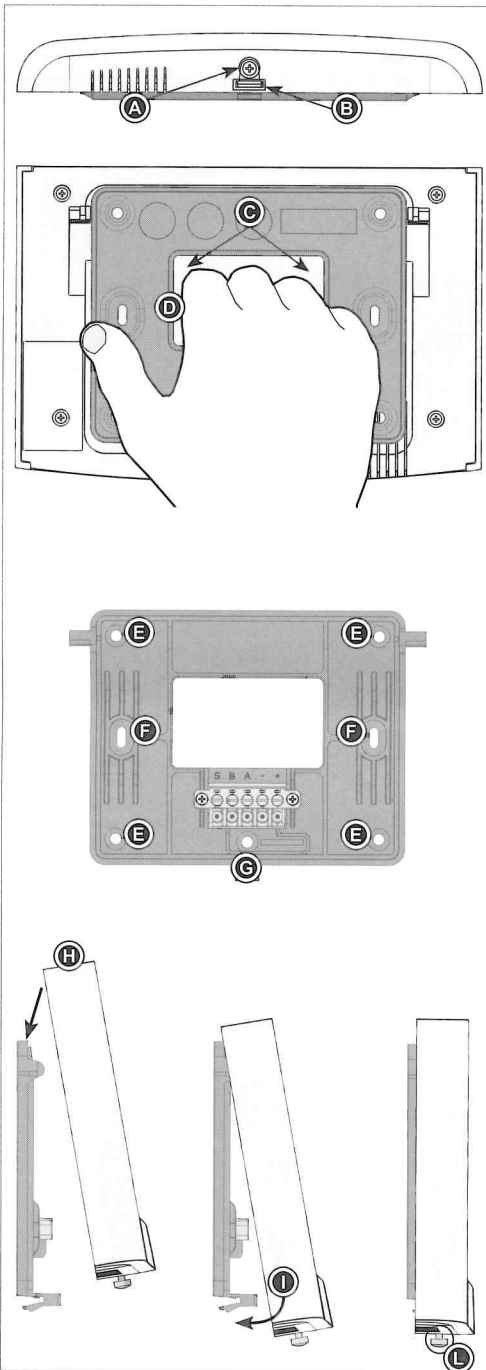

COLLEGAMENTO

La console deve essere collegata in serie al Serial BUS della centrale. L'indirizzo seriale della console si programma dal menù di programmazione Locale. Per conoscere la compatibilità con i sistemi Tecnoalarm ed il numero di dispositivi collegabili fare riferimento alla tabella Compatibilità.

SERIAL BUS		Morsettiera di collegamento SERIAL BUS	Note
1	S	Canale audio (sintesi vocale della centrale)	Audio
2	B	Canale B linea Serial Bus	Dati seriale
3	A	Canale A linea Serial Bus	Dati seriale
4	-	Negativo alimentazione linea Serial Bus	-
5	+	Positivo alimentazione linea Serial Bus	+13,8V DC

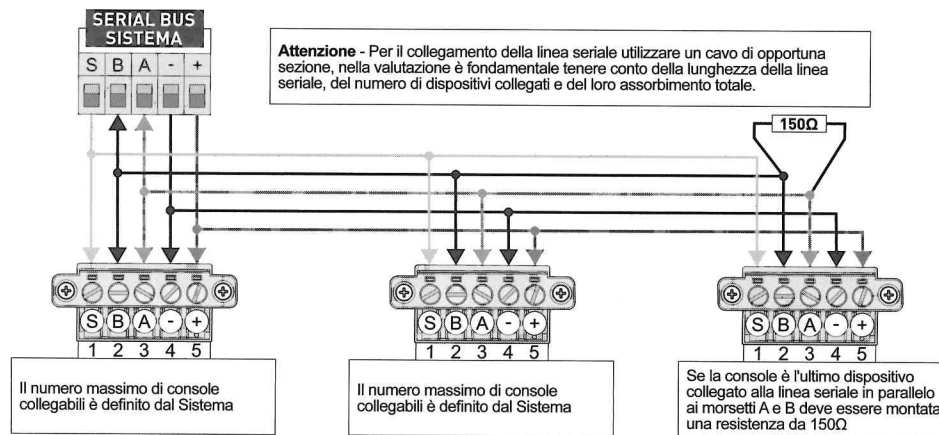

VERIFICA COERENZA HARDWARE

Verifica con il programma Centro la coerenza hardware del sistema. In particolare per quanto riguarda la console UTS 4.3 per mettersi nelle peggiori condizioni possibili (massimo assorbimento) si consiglia di lasciare la funzione Standby del display disabilitata. Al termine della verifica di coerenza hardware verificare il valore di tensione di alimentazione rilevato sui dispositivi collegati sulla linea seriale.

PROGRAMMA INDIRIZZO SERIALE

Procedura

Per far sì che la console UTS 4.3 sia riconosciuta e possa operare con il sistema a cui è collegata è necessario programmare tramite il menù locale il suo indirizzo seriale

Accedi al menù locale

Avvicina il magnete (chiave rossa) nella posizione indicata, la lettura del magnete provoca la visualizzazione del menù locale

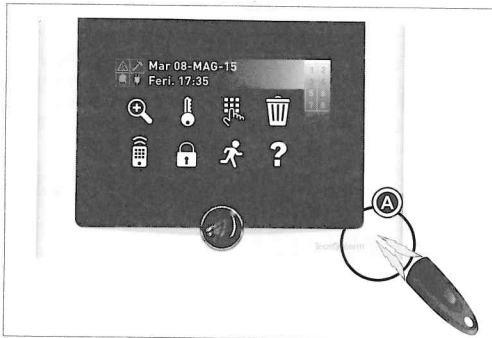

Digita la password di accesso "Installatore"

Segui la sequenza operativa illustrata

Seleziona con le icone freccia la voce di menù "Indirizzo" accedi alla funzione toccando OK

Tramite i tasti numerici digita il numero dell'indirizzo che vuoi attribuire alla console.

Correggi gli eventuali errori di digitazione con il tasto BACK

Esci dalla funzione digitando l'icona X

Esci dal menù di programmazione locale e ripeti la stessa operazione su tutte le altre console UTS 4.3 del sistema.

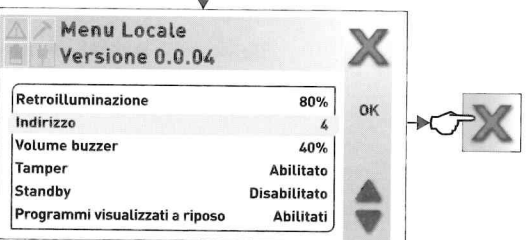
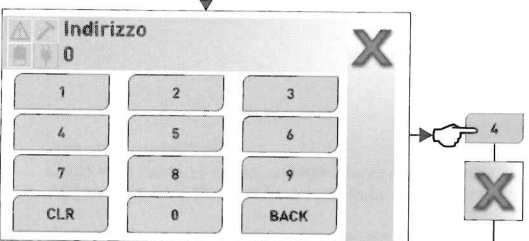
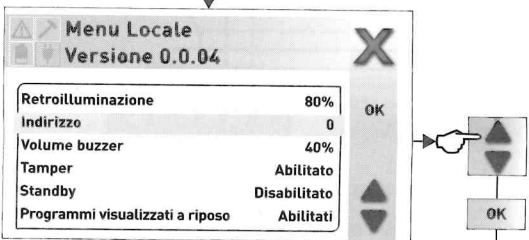
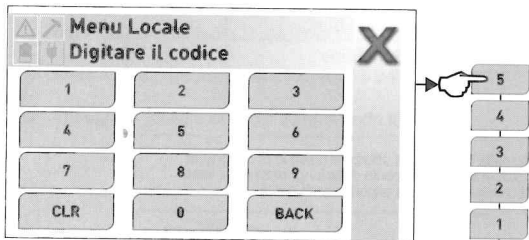

Dopo la programmazione dell'indirizzo è importante verificare con il programma Centro la coerenza hardware.

ABILITA TASTIERA GRAFICA DA CONSOLE

La programmazione che definisce la tastiera di tipo grafico può essere effettuata tramite il menu di programmazione "Tastiera" o tramite il programma Centro.



Programmazione da menù tastiera

Per accedere alla visualizzazione della Tastiera standard tocca l'icona.

Seleziona il menu "Tastiera" della console. Il menu tastiera visualizza la tastiera ordinaria (tipo LCD300/S) con cui è possibile accedere ai menu di programmazione del sistema.

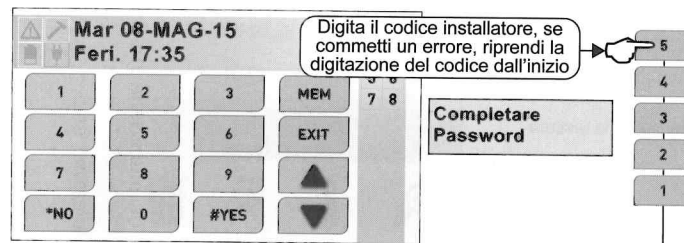

Digita la password di accesso "Installatore"

Segui la sequenza operativa illustrata, per semplicità la sequenza punta direttamente al parametro tastiera "Grafica"

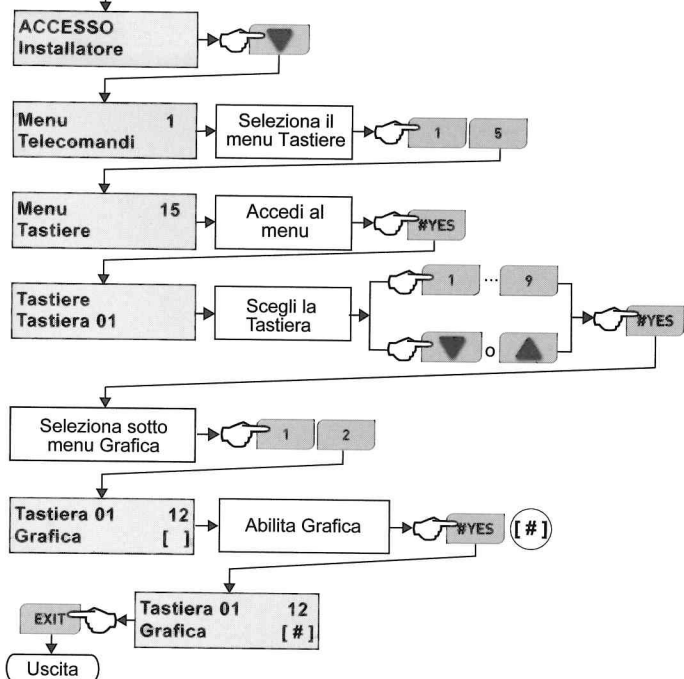

Seleziona ed accedi al menù 15 "Tastiere" Seleziona il numero (indirizzo) della tastiera Seleziona il parametro 12 "Grafica" Abilita la funzione grafica con il tasto YES

Ripeti la stessa operazione per tutte le altre console UTS 4.3 del sistema, poi esci dalla programmazione.

ABILITA TASTIERA GRAFICA DA CENTRO

Se l'operazione viene eseguita con il programma Centro:

- Ⓐ Seleziona il menù > Configurazione > Tastiere
- Ⓑ Seleziona il numero (indirizzo) della tastiera UTS 4.3
- Ⓒ Abilita la funzione "Grafica", cliccando sulla sua casella di abilitazione, si visualizza il carattere di spunta che indica l'abilitazione della funzione grafica.
Ripeti l'operazione per tutte le altre console UTS 4.3 collegate al sistema, poi esci dalla programmazione

Attenzione:
se manca l'impostazione "Grafica" all'uscita dal menu la tastiera visualizza l'avviso "Manca Programmazione!"

The image shows two screenshots from a software interface. The top screenshot is a window titled 'Tastiere' with a sub-window 'Tastiera 1'. It contains various configuration options like 'Impostamento rapido', 'Disarmamento rapido', 'Pannello', 'Menu rapido', 'Claviera', 'Volume', 'MUTO', 'Avviso tempore', 'Invertibile', and 'Grafica'. The 'Grafica' checkbox is checked, and a callout box points to it with the word 'Grafica'. Below this is a 'Messaggistica programmata' section with three rows, each starting with '1 Nessuna', '2 Nessuna', and '3 Nessuna'. The bottom screenshot shows a warning screen titled 'Manca Programmazione!' with a grid of icons: a magnifying glass, a key, a hand cursor, a trash can, a mobile phone, a padlock, a person walking, and a question mark. A vertical list of numbers 1 through 8 is on the right side of the warning screen.